

Hámozók

Vegetable Peeler, 5kg with abrasive plate & stainless steel table

TERMÉK # _____

MODELL # _____

NÉV # _____

SIS # _____

AIA # _____



603849 (T5STN)

5 kg-os rozsdamentes acél
zöldséghámozó,
dörzstárcsával és
rozsdamentes acél
szűrőasztallal

Rövid leírás

Termék szám

Rm acél konstrukció, átlátszó műanyag fedővel. A kivethető dörzstárcsa ellenálló dörzsanyaggal (szilikon karbid) van bevonva. Egy mágneses biztonsági egység megállítja a készüléket, ha az ajtót vagy a fedelet kinyitják. Elektronikus vezérlés. IP55 szintű vízvédelem. Egyszerű vezérlés 3 gombbal: KI, BE kapcsoló és időzítő. Dörzstárcsával és rm acél szűrőasztallal szállítva.

Fő jellemzők

- Dörzstárcsával és rm acél szűrőasztallal szállítva.
- Kivehető forgó tárcsa dörzsanyaggal bevonva (lávakő).
- A termék kiürítése egy speciális csúszdának köszönhetően egyszerű.
- Mágneses érzékelők leállítják a készüléket, ha a fedő és/vagy az ajtó nyitva van.
- Piros kikapcsoló gomb, zöld bekapcsoló gomb. Időzítő kapcsoló.
- Termelékenysége 30-100 adagos szervízre megfelelő.

Konstrukció

- Rm acél konstrukció, átlátszó műanyag fedővel.
- IP55 szintű vízvédelem.
- Átlátszó BPA mentes fedő, mágneses biztonsági rendszerrel, amely leállítja a készüléket, ha a tető nincs megfelelően lezárva.

Szállított tartozékok

- 1 Dörzstárcsa burgonyakoptatóhoz, 5 kg PNC 653182
- 1 Szűrőasztal csúsztató polccal, előre szerelt PNC 653783

Opcionális tartozékok

- Mosótárcsa, 5 kg-os modellhez PNC 653057
- Késvágó tárcsa, 5kg töltetsúlyú burgonyakoptatóhoz PNC 653183
- Szűrőasztal csúsztató polccal, PNC 653783 előre szerelt
- Szűrőasztal csúsztató polccal PNC 653784

Jóváhagyás

Előlnézet

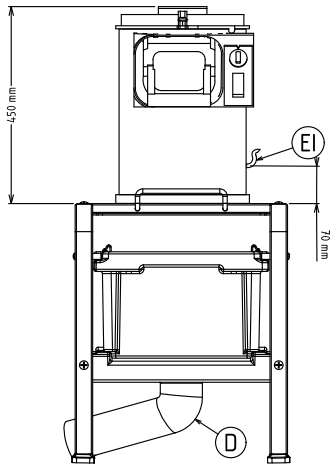

Oldalnézet

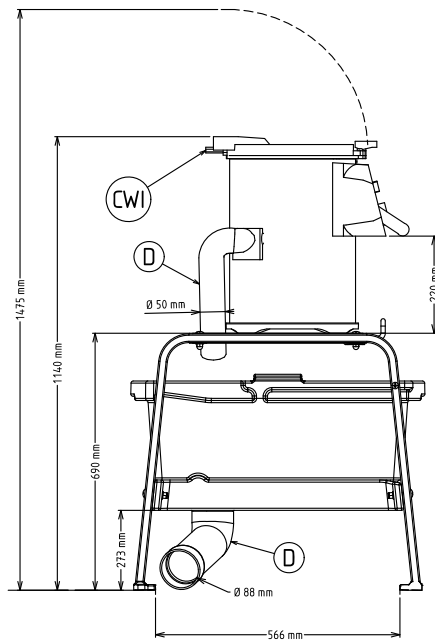

- CW1 = Bejövő hidegvíz
 D = Leürítés
 EI = Elektromos csatlakozás

Felülnézet

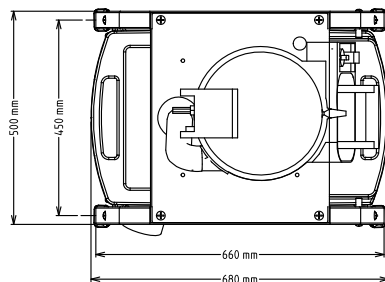

Elektromos

Tápfeszültség: 220-240 V/1N ph/50/60 Hz

Kapacitás:

Teljesítmény (max.): 80 kg/ciklus

Kapacitás: 5 Litre

Technikai információ:

Külső méretek, szélesség: 494 mm

Külső méretek, mélység: 680 mm

Külső méretek, magasság: 1140 mm

Szállítási súly: 50 kg